

FreshBase FB-C / FB-T

Balances poids-prix

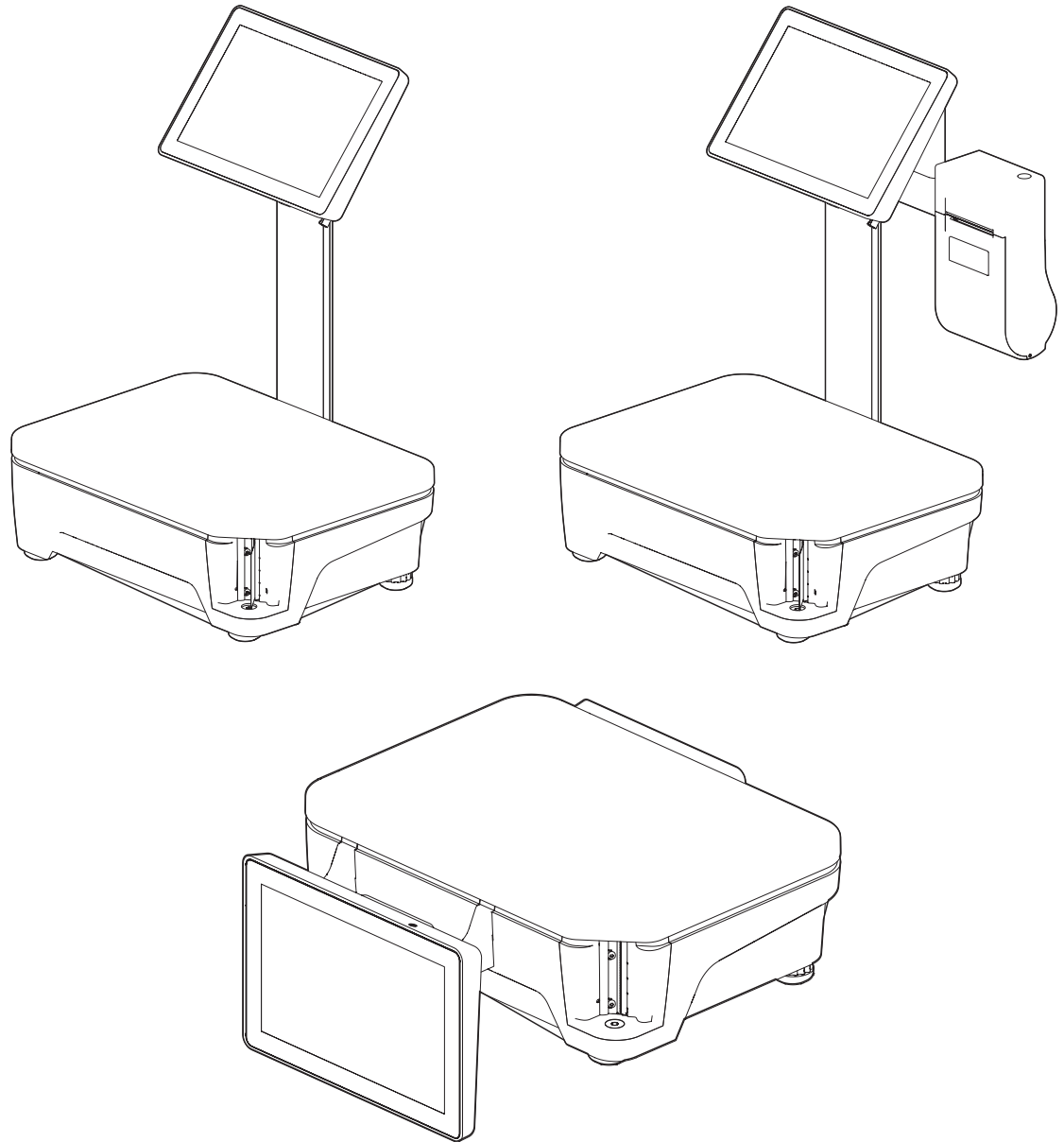

METTLER TOLEDO

Table des matières

1	Introduction	3
1.1	Votre nouvelle balance poids-prix	3
1.2	Conventions et pictogrammes utilisés dans ce mode d'emploi	3
1.3	Consignes de sécurité	4
1.4	Maintenance	4
1.5	Utilisation conforme à l'usage prévu	4
1.6	Utilisation pour la vente directe au public	4
1.6.1	Scellement	4
1.6.2	Information métrologique	5
1.7	Vue d'ensemble de l'appareil	5
1.7.1	Vue d'ensemble des différents types de balance	5
1.7.2	Vue d'ensemble de la balance compacte FB-C	6
1.7.3	Vue d'ensemble de la balance de comptoir FB-T	6
2	Installation	7
2.1	Contenu	7
2.2	Exigences posées à l'emplacement de la balance	7
2.3	Mettre la balance de niveau	7
2.4	Connexion de périphériques et du réseau local	8
2.4.1	Interrupteurs, ports et connecteurs	8
2.4.2	Connexion de périphériques et du réseau local	8
2.5	Connexion au réseau électrique	9
2.6	Mise en place / remplacement du papier	9
2.6.1	Information importante concernant le papier thermique et les étiquettes thermiques	9
2.6.2	Imprimante intégrée de tickets et d'étiquettes (imprimante P1)	10
2.6.3	Imprimante de tickets en option (imprimante P2)	13
3	Utilisation	16
3.1	Mise en service et hors service	16
3.2	Mise à zéro	16
3.3	Utilisation de la fonction de tarage	16
3.4	Entrée libre	17
3.5	Sélection d'un article à l'aide d'une touche de présélection	17
3.6	Sélection d'un article à l'aide d'un code PLU	18
4	Nettoyage et maintenance	19
4.1	Nettoyage du boîtier et des écrans	19
4.2	Nettoyage de la tête d'impression	20
4.2.1	Imprimante intégrée de tickets et d'étiquettes (imprimante P1)	20
4.2.2	Imprimante de tickets en option (imprimante P2)	21
5	Caractéristiques techniques	22
6	Annexes	23
6.1	Dessins cotés	23
6.1.1	Balance compacte FB-C	23
6.1.2	Balance de comptoir FB-T sans écran client	24
6.1.3	Balance de comptoir FB-T avec écran client	25
6.1.4	Balance de comptoir FB-T avec écran client et imprimante P2	26
6.2	Mise au rebut	27
6.3	Tables de valeurs Géo	27

1 Introduction

1.1 Votre nouvelle balance poids-prix









Vous venez d'effectuer un choix judicieux en décidant d'acquérir une balance système de grande qualité de la famille des balances FB de METTLER TOLEDO. Familiarisez-vous avec les fonctions de cet appareil à l'aide du présent guide utilisateur.

L'installation, la mise en service et la configuration de cette balance sont effectuées par un collaborateur de votre Service Après-Vente METTLER TOLEDO (les coordonnées figurent sur la plaque signalétique de la balance) ou par une entreprise autorisée par METTLER TOLEDO. De plus, durant la mise en service, vous serez initié à l'utilisation conforme de votre balance.

Veillez-vous adresser à votre Service Après-Vente METTLER TOLEDO ou à votre fournisseur si vous avez des questions supplémentaires ou si des modifications de la configuration doivent être effectuées sur votre balance.

 Vous pouvez lire toutes les informations sur les fonctions et l'utilisation du logiciel d'application FreshBase dans le manuel séparé intitulé "Mode d'emploi Logiciel d'application FreshBase".

1.2 Conventions et pictogrammes utilisés dans ce mode d'emploi

Pictogrammes	Description
	Ce pictogramme pour la sécurité prévient l'utilisateur de situations dans lesquelles le non-respect des consignes de sécurité peut entraîner la mort ou provoquer de graves blessures.
	Ce pictogramme pour la sécurité prévient l'utilisateur de situations dans lesquelles le non-respect des consignes de sécurité peut conduire à l'endommagement du matériel.
	Informations qui simplifient le maniement de l'appareil
	Condition requise avant d'effectuer une action, une opération, une intervention ou une procédure.
	Action individuelle à exécuter.
	Suite d'actions à exécuter dans l'ordre indiqué.
	Résultat d'une action ou d'une suite d'actions.
	Référence croisée (par exemple : se référer à la page 18).

1.3 Consignes de sécurité

Consignes de sécurité de base

- Avant d'utiliser votre balance, lisez attentivement ce manuel utilisateur.
- Suivez toutes les instructions données dans ce manuel.
- Conservez ce manuel utilisateur à proximité de la balance pour qu'il puisse être consulté à tout moment.
- Installez la balance dans un endroit exempt de vibrations et veillez à ce que les pieds de la balance reposent tous sur une surface stable pour qu'elle ne risque pas de basculer ou de tomber.
- N'autorisez l'utilisation et le nettoyage de la balance qu'à un personnel formé à cet effet.
- Cette balance ne doit en aucun cas être utilisée dans un environnement présentant un mélange explosif de gaz, de vapeurs, de brouillard ou de poussières. Tout appareil électrique non doté du mode de protection adéquat et utilisé dans l'une des zones d'une atmosphère explosible constitue un danger important dans cet environnement.
- Pour éviter tout accident, assurez-vous que la balance ne soit ouverte que par un technicien du Service Après-Vente, qualifié et habilité.
- Avant toute intervention de nettoyage et de maintenance, retirez la fiche secteur de la prise de courant.
- N'utilisez pas d'outils pour ouvrir le boîtier.

1.4 Maintenance

- Seul le personnel du Service Après-Vente, qualifié, formé et habilité, est autorisé à ouvrir et à réparer la balance. Veuillez contacter votre représentant local.

1.5 Utilisation conforme à l'usage prévu

- N'utilisez votre balance que pour peser, conformément à ce manuel utilisateur et au manuel utilisateur du logiciel.
- Cette balance est destinée à être utilisée exclusivement à l'intérieur et dans un environnement sec.
- Toute autre forme d'utilisation ainsi que l'utilisation en dehors des limites mentionnées dans les caractéristiques techniques sont considérées comme non conformes à l'usage prévu.

1.6 Utilisation pour la vente directe au public

1.6.1 Scellement

Si la balance est utilisée pour le commerce ou pour une application sous contrôle légal, il est impératif qu'elle soit installée, vérifiée (au sens métrologique du terme) et scellée en conformité avec les prescriptions légales des poids et mesures. Il est de la responsabilité de l'acheteur de s'assurer que toutes les prescriptions légales en vigueur soient respectées. Étant donné que les exigences métrologiques peuvent varier d'une juridiction à l'autre, il est recommandé à l'acheteur de contacter le service local de métrologie légale, s'il estime ne pas être suffisamment au courant de la législation en vigueur.

Afin d'empêcher tout accès non autorisé aux réglages métrologiques et propres à l'étalonnage, la balance doit être scellée à l'aide d'une marque de scellement en papier ou d'un fil de plombage.

1.6.2 Information métrologique

Note importante pour les instruments de pesage vérifiés dans les pays de l'Union Européenne



Les instruments de pesage pour lesquels la conformité est déclarée (vérification légale), portent la marque ci-contre sur l'étiquette de l'emballage ...



et le marquage métrologique sur la plaque signalétique. Ils peuvent être immédiatement mis en service.



Les instruments de pesage pour lesquels la déclaration de conformité s'effectue en deux étapes, ne présentent pas de marquage métrologique sur la plaque signalétique et portent la marque d'identification ci-contre sur l'étiquette de l'emballage. La seconde étape doit être exécutée par le technicien de maintenance METTLER TOLEDO habilité. Veuillez contacter votre service après-vente METTLER TOLEDO.

La première étape de la déclaration de conformité a été réalisée au sein de l'usine de fabrication. Elle comprend tous les tests suivant EN 45501-8.3.3. Si des réglementations nationales en vigueur dans certains pays limitent la période de validité de la vérification, les utilisateurs d'un tel instrument de pesage sont eux-mêmes responsables du renouvellement de la vérification en temps utile.

1.7 Vue d'ensemble de l'appareil

1.7.1 Vue d'ensemble des différents types de balance

Ce manuel utilisateur se rapporte aux types de balances suivants, qui se déclinent dans les variantes d'exécution suivantes :

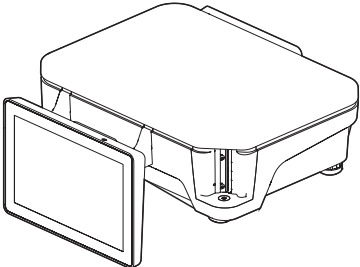
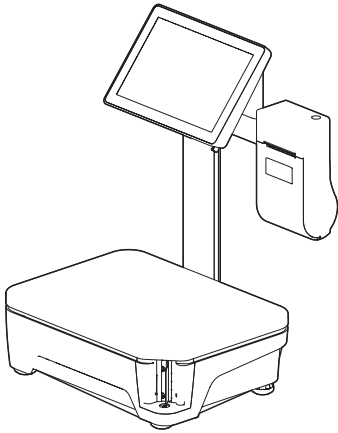
Balance compacte FB-C	Balance de comptoir FB-T
	 <p data-bbox="912 1549 1098 1657">Options :</p> <ul data-bbox="912 1591 1098 1657" style="list-style-type: none">• Imprimante 2• Écran client

1.7.2 Vue d'ensemble de la balance compacte FB-C

Composants de la balance

1. Plateau
2. Écran client
3. Pieds réglables
4. Imprimante intégrée de tickets et d'étiquettes (imprimante P1)
5. Bouton d'alimentation, ports de communication et connecteurs (sur le dessous de la balance)
6. Écran opérateur avec fonction tactile

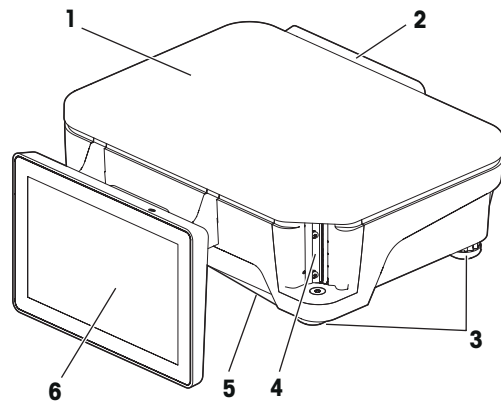

1.7.3 Vue d'ensemble de la balance de comptoir FB-T

Composants de la balance

1. Plateau
2. Écran opérateur avec fonction tactile
3. Écran client en option
4. Imprimante de tickets en option (imprimante P2)
5. Pieds réglables
6. Imprimante intégrée de tickets et d'étiquettes (imprimante P1)
7. Bouton d'alimentation, ports de communication et connecteurs (sur le dessous de la balance)

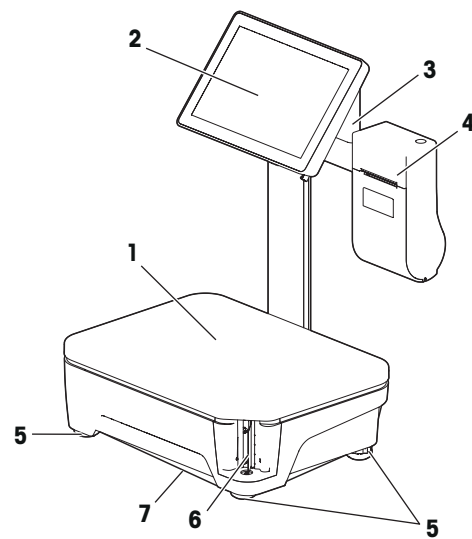

2 Installation

En général, votre balance fait partie d'un système en réseau. L'installation, la mise de niveau et la mise en service sont effectuées par METTLER TOLEDO ou par un distributeur agréé. Durant cette installation, ces agents vous dispenseront une formation facilement compréhensible et vous remettront l'ensemble de la documentation correspondante.

2.1 Contenu

Veillez vérifier que la livraison est complète.

- Balance
- Plateau en acier inoxydable
- Câble d'alimentation
- Bâtonnet de nettoyage pour l'imprimante
- Ce document
- Manuel utilisateur "Logiciel d'application FreshBase", si commandé

2.2 Exigences posées à l'emplacement de la balance

Un emplacement approprié contribue à la précision de pesage.

Conditions requises pour un emplacement idéal :

- Absence de chocs et de vibrations
- Absence de fluctuations de température excessives
- Pas d'exposition directe aux rayons du soleil
- Pas d'exposition à un rayonnement UV intense
- Pas de courants d'air importants
- Pour la balance, sélectionner une surface stable, exempte de vibrations et de préférence horizontale

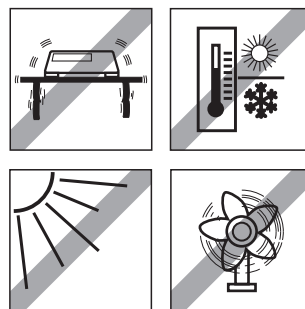

2.3 Mettre la balance de niveau

Seule une balance parfaitement mise de niveau est en mesure de fournir des résultats de pesage précis. La balance est équipée d'un niveau à bulle à l'aide duquel, il sera plus simple de la mettre de niveau.

- 1 Pour mettre la balance de niveau, tournez les pieds réglables de la balance de façon à ce que la bulle d'air soit centrée par rapport au cercle intérieur.
- 2 Bloquez les pieds réglables en serrant le contre-écrou en plastique de chaque pied.

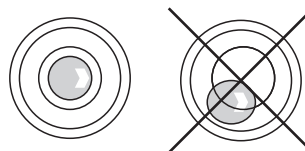

2.4 Connexion de périphériques et du réseau local

Pour permettre la connexion de périphériques externes, par exemple, un tiroir-caisse, un scanner, ou la connexion à un réseau informatique, la balance est équipée de différents ports de communication et connecteurs.

2.4.1 Interrupteurs, ports et connecteurs

Les boutons, ports de communication et connecteurs sont situés sur le dessous de la balance.

1. Bouton d'alimentation
2. Prise pour le câble d'alimentation secteur
3. Port réseau local Ethernet (RJ45, TCP/IP, 100 Mbit)
4. Ports série (RS-232)
5. Port USB On-The-Go (OTG)
6. Ports USB (USB 2.0)
7. Jack audio
8. Port pour tiroir-caisse (RJ11)
9. Commutation 12-24 V de la tension du tiroir-caisse

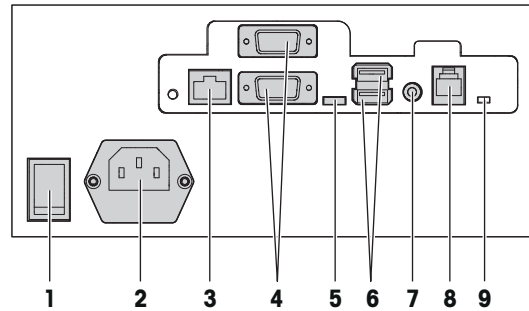

2.4.2 Connexion de périphériques et du réseau local



AVIS

Endommagement de l'appareil

- Avant toute connexion d'un composant externe, éteignez la balance et débranchez le câble d'alimentation secteur.

- La balance est éteinte (voir Mise en service et hors service).
 - La balance est débranchée de l'alimentation secteur.
- 1 Connectez les périphériques aux ports respectifs (4, 5, 6, 7, 8).
 - 2 Connectez le câble de réseau local au port de réseau local Ethernet (3).
 - 3 Rebranchez le câble d'alimentation secteur de la balance.
 - 4 Rallumez la balance (voir Mise en service et hors service).

2.5 Connexion au réseau électrique



DANGER

Risque de choc électrique

- 1 Avant de brancher l'alimentation électrique, vérifiez que la tension indiquée sur la plaque signalétique de la balance correspond bien à la tension de votre réseau de distribution électrique.
- 2 Ne branchez en aucun cas votre appareil, si la tension indiquée sur la plaque signalétique diffère de celle de votre réseau de distribution électrique.
- 3 Ne branchez l'appareil qu'à une prise de courant disposant d'une mise à la terre correcte.
- 4 N'utilisez que le câble d'alimentation secteur fourni avec l'appareil.
- 5 N'utilisez que des prises de courant facilement accessibles et qui ne sont pas plus éloignées que la longueur du câble d'alimentation secteur fourni.
- 6 Ne retirez ou ne modifiez en aucun cas le contact de mise à la terre.
- 7 Ne branchez pas l'appareil à une ligne d'alimentation électrique partagée avec des équipements générant des parasites, par exemple, des moteurs, compresseurs, éléments chauffants, etc. Dans ces cas, utilisez un circuit d'alimentation électrique dédié ou un conditionneur d'alimentation secteur.

- 1 Branchez le câble d'alimentation secteur fourni dans la prise d'alimentation secteur de la balance.
- 2 Branchez la fiche du câble d'alimentation secteur dans une prise de courant disposant d'une mise à la terre correcte.

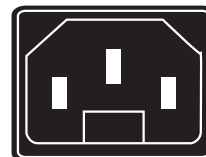

2.6 Mise en place / remplacement du papier

2.6.1 Information importante concernant le papier thermique et les étiquettes thermiques

Les imprimantes utilisées sur les balances poids-prix sont à transfert thermique. Pour ce type d'imprimante, il faut utiliser exclusivement du papier thermique ou des étiquettes thermiques. METTLER TOLEDO a approuvé ces types de papier (p. ex. L1-21, L1-31 pour les imprimantes de tickets ; P3-20, P3-011 pour les imprimantes d'étiquettes et P5-23, P5-24 pour les imprimantes Linerless). Ces papiers sont également approuvés pour l'utilisation sur les balances poids-prix par les autorités de métrologie légale.



AVIS

Abaissement de la durée de vie de la tête d'impression et de la qualité d'impression et annulation de la garantie de l'imprimante thermique en cas d'utilisation d'un papier thermique ou d'étiquettes thermiques autres que ceux mentionnés ci-dessus.

- Utilisez exclusivement le papier thermique ou les étiquettes thermiques mentionnés ci-dessus. Dans le cas contraire, nous ne donnons aucune garantie pour l'imprimante thermique.

2.6.2 Imprimante intégrée de tickets et d'étiquettes (imprimante P1)

Afin de faciliter le remplacement du papier, l'imprimante P1 comporte un dessin imprimé dans le fond de l'imprimante.

2.6.2.1 Retrait du plateau

- 1 Retirer le plateau dans le sens de la flèche.

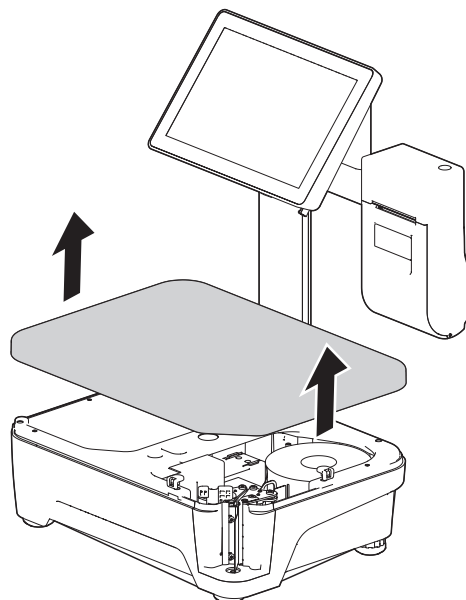

2.6.2.2 Mise en place / remplacement d'une bobine de tickets

Préparation de la balance

- 1 Le cas échéant : retirer le corps de bobine vide.
- 2 Tirer l'adaptateur de broche depuis la broche (1).
- 3 Pousser l'adaptateur de broche en position de rangement (2).
- 4 Pousser la bobine de tickets sur la broche (3).

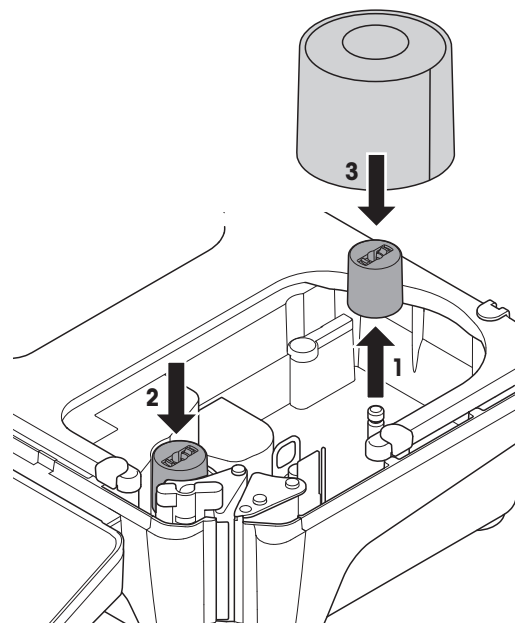

Mise en place de la bobine de tickets

- 1 S'assurer que le levier vert (5) est en position "Ouvert".
- 2 Guider le papier au travers du guide situé derrière le mécanisme de retrait du papier, comme indiqué sur le dessin dans le fond de la balance.
- 3 Ajuster le guidage du papier en tournant la petite molette de réglage verte (4).
- 4 Fermer le levier vert (5).
- 5 Arracher le papier qui dépasse.

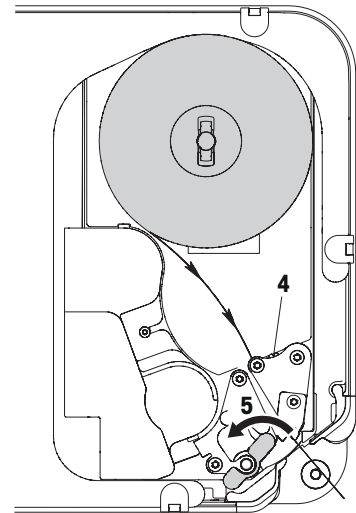

2.6.2.3 Mise en place / remplacement d'une bobine d'étiquettes

Préparation de la balance

- 1 Le cas échéant : retirer le corps de bobine vide.
- 2 Tirer l'adaptateur de broche de la position de rangement (1).
- 3 Pousser l'adaptateur de broche sur la broche (2).
- 4 Pousser la bobine d'étiquettes sur la broche (3).

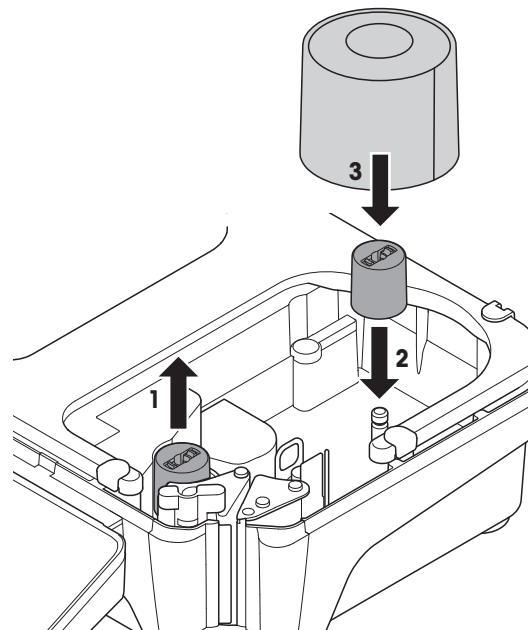

Mise en place du rouleau d'étiquettes

- 1 S'assurer que le levier vert est en position "Ouvvert".
- 2 Retirer les étiquettes sur les 20 premiers centimètres du papier support.
- 3 Guider le papier support au travers du guide situé derrière le mécanisme de retrait du papier, comme indiqué sur le dessin dans le fond de la balance.
- 4 Enrouler le papier support autour de l'enrouleur (4) dans la direction de la flèche (5) jusqu'à ce que la première étiquette se détache du papier support.
- 5 Ajuster le guidage du papier en tournant la petite molette de réglage verte.
- 6 Fermer le levier vert (6).

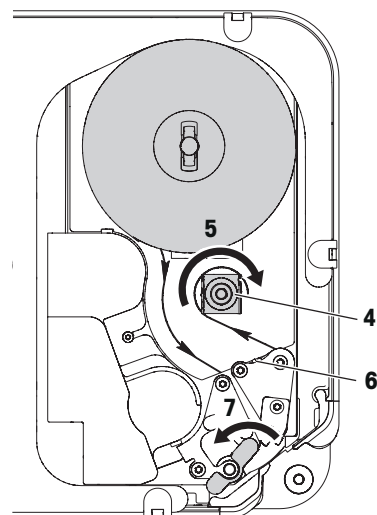

2.6.2.4 Remise en place du plateau

- 1 Remettre le plateau en place dans le sens de la flèche.

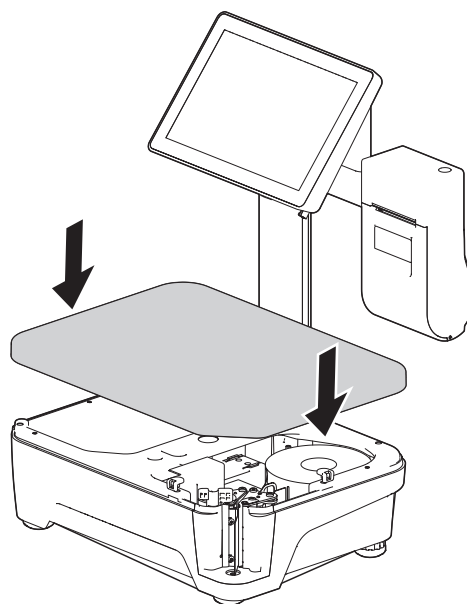

2.6.3 Imprimante de tickets en option (imprimante P2)

2.6.3.1 Ouverture de la porte de l'imprimante

- 1 Tirer la poignée de la porte de l'imprimante dans le sens de la flèche (1).
- 2 Ouvrir la porte de l'imprimante (2).

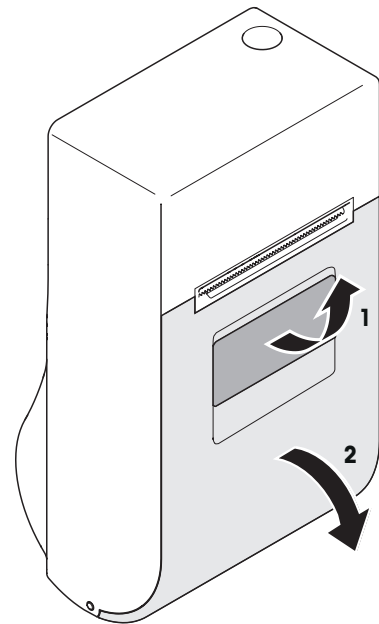

2.6.3.2 Mise en place / remplacement d'une bobine de tickets



ATTENTION

Risque de coupure en raison de l'arête tranchante du coupe-papier

- Lors de la mise en place / du remplacement de la bobine de tickets, faire attention à l'arête tranchante du coupe-papier.

- 1 Retirer le corps de bobine vide (1).

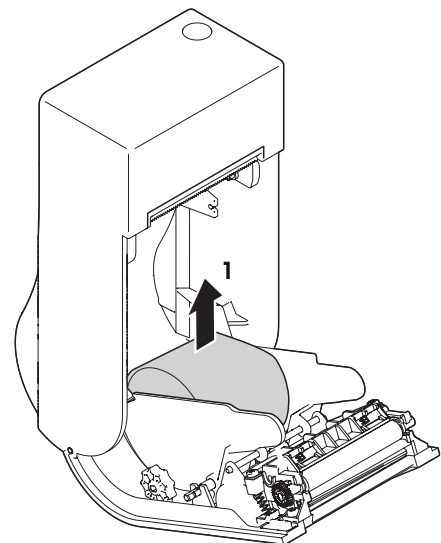

- 2 Insérer la nouvelle bobine de tickets (2) comme indiqué dans l'illustration, avec la face à imprimer dirigée vers le haut.
- 3 Ajuster le guidage du papier en tournant la molette de réglage (3) pour l'adapter à la largeur du papier utilisé.

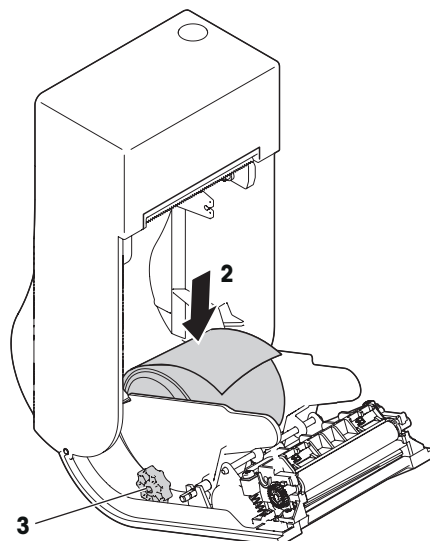

- 4 Tirer le papier vers l'avant au-delà du bord de la porte de l'imprimante (4).

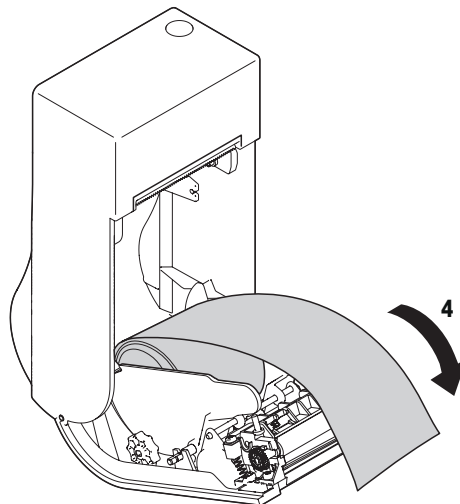

2.6.3.3 Fermeture de la porte de l'imprimante

- 1 Fermer la porte de l'imprimante dans le sens de la flèche (1).
- 2 Presser la touche d'avance du papier (2).
- 3 Arracher le papier qui dépasse.

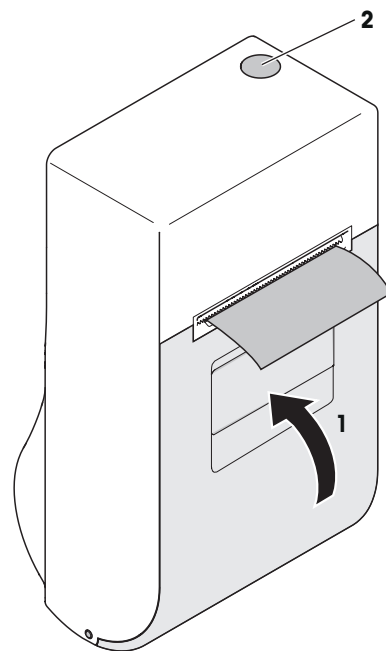

3 Utilisation

3.1 Mise en service et hors service

Allumer la balance.

- Le plateau de la balance est en place.
- Le plateau de la balance est vide.
- Appuyez sur le bouton d'alimentation.
 - ⇒ Après un court instant, la balance affiche l'écran d'accueil.

Éteindre la balance

- Appuyez sur le bouton d'alimentation.
 - ⇒ La balance est arrêtée progressivement et de manière contrôlée.



Notez bien que le fait d'éteindre la balance à l'aide du bouton d'alimentation ne la déconnecte pas de l'alimentation électrique (l'appareil reste sous tension). Pour déconnecter la balance du réseau d'alimentation électrique, il est impératif de débrancher le câble d'alimentation au niveau de la prise de la balance ou de la prise secteur.

3.2 Mise à zéro



- La fonction mise à zéro corrige l'influence des petits restes en place sur le plateau ou les faibles dérives du point zéro.
 - Lorsque le plateau est encrassé ou lorsque la balance est soumise à des influences externes défavorables, il peut arriver que l'affichage du poids n'indique pas 0.000 kg alors que le plateau est vide ou qu'il affiche le symbole sous-charge  kg. Dans un tel cas, la balance doit être mise à zéro.
 - Cette fonction dépend des restrictions métrologiques de la balance.
- Appuyer sur la touche Code puis sur la touche C.
 - ⇒ L'affichage du poids est mis à zéro.

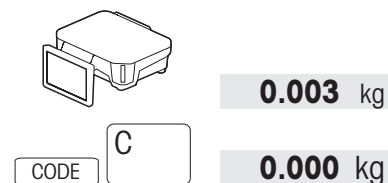

3.3 Utilisation de la fonction de tarage



Cette fonction dépend des restrictions métrologiques de la balance.

Tarage d'un récipient

- Le plateau est vide et l'affichage du poids indique 0.000 kg.
- 1 Placer le récipient vide sur le plateau.
- 2 Presser la touche Tare.
 - ⇒ Le poids est taré.
 - ⇒ L'affichage du poids est ramené à 0.000 kg et le symbole NET apparaît.
 - ⇒ Le poids de la tare et le symbole T sont affichés dans la deuxième ligne.

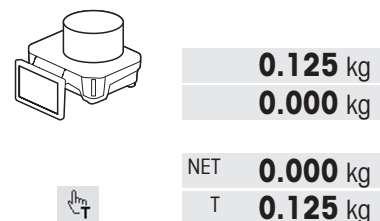

Effacement de la tare

- 1 Retirer le récipient du plateau.
- 2 Presser la touche d'effacement de tare.
⇒ L'affichage du poids est ramené à 0.000 kg et le symbole NET disparaît.

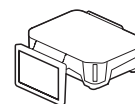

NET **-0.125** kg

T **0.125** kg

T

0.000 kg

3.4 Entrée libre

i Vous pouvez utiliser immédiatement votre balance pour le pesage et la vente, sans configuration préalable.

- Le plateau est vide et l'affichage du poids indique 0.000 kg.
- 1 Placer la marchandise à peser sur le plateau.
⇒ Le poids est affiché.
 - 2 Toucher le champ de prix unitaire puis entrer le prix unitaire.
⇒ Le prix est affiché.
 - 3 À l'aide de la touche vendeur, confirmer la saisie effectuée.
⇒ L'article est comptabilisé.
⇒ En mode pré-emballage, l'étiquette est imprimée et la transaction est clôturée.
 - 4 En mode vente, répéter les étapes 1 à 3 pour d'autres articles le cas échéant.
 - 5 Pour clôturer la transaction, presser la touche étoile et confirmer avec la touche vendeur.
⇒ Le ticket est imprimé.

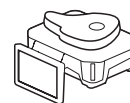

0.237 kg

0.00 €/kg

0.00 €

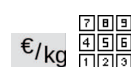

€/kg

7 8 9
4 5 6
1 2 3

0.237 kg

23.95 €/kg

5.68 €

Emma Miller

...

3.5 Sélection d'un article à l'aide d'une touche de présélection

- Le plateau est vide et l'affichage du poids indique 0.000 kg.
- 1 Presser la touche de présélection voulue, p. ex. Steak.
⇒ Le prix unitaire et le nom de l'article s'affichent.
 - 2 Placer l'article à peser sur le plateau.
⇒ Le poids et le prix s'affichent.
 - 3 À l'aide de la touche vendeur, confirmer la saisie effectuée.
 - 4 Pour clôturer la transaction, consulter [Entrée libre ▶ 17].

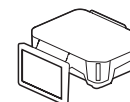

0.000 kg

0.00 €/kg

0.00 €



Steak

0.000 kg

39.90 €/kg

0.00 €

Steak

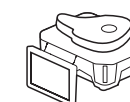

0.210 kg

39.90 €/kg

8.45 €

Steak

Emma Miller

...

3.6 Sélection d'un article à l'aide d'un code PLU

- Le plateau est vide et l'affichage du poids indique 0.000 kg.
- 1 Entrer le code PLU voulu sur le clavier, p. ex. 12.
⇒ Le prix unitaire et le nom de l'article s'affichent.
 - 2 Placer l'article à peser sur le plateau.
 - 3 À l'aide de la touche vendeur, confirmer la saisie effectuée.
 - 4 Pour clôturer la transaction, consulter [Entrée libre ▶ 17].

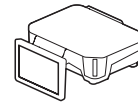

0.000 kg
0.00 €/kg
0.00 €



0.000 kg
7.95 €/kg
0.00 €
PLU 27

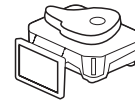

1.234 kg
7.95 €/kg
9.81 €
PLU 27

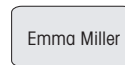

...

i Si vous vous rendez compte que vous avez entré un code PLU erroné avant de l'avoir confirmé à l'aide de votre touche vendeur, vous pouvez l'effacer avec la touche C puis entrez le PLU correct.

4 Nettoyage et maintenance



DANGER

Risque de choc électrique

- Avant toute intervention de maintenance, éteignez l'appareil puis débranchez la fiche secteur de la prise secteur.

4.1 Nettoyage du boîtier et des écrans



DANGER

Risque de choc électrique

Endommagement de l'appareil et de l'écran tactile

- 1 Avant toute intervention de nettoyage, débranchez la fiche secteur de la prise de courant.
 - 2 Ne pas ouvrir l'appareil durant le nettoyage.
 - 3 Assurez-vous qu'aucun fluide ne pénètre dans l'appareil.
 - 4 Pour le nettoyage, n'utilisez pas d'acides organiques, ni des solutions alcalines, ni de la poudre à récurer, ni des produits de nettoyage contenant des solvants risquant d'attaquer les matières plastiques.
 - 5 Évitez d'appuyer fortement ou de gratter la surface avec des objets durs, tranchants ou pointus.
-
- 1 Pour nettoyer l'écran tactile, utilisez un chiffon doux avec un peu de produit spécial pour écran ou une lingette de nettoyage pour lunettes ou un chiffon humide avec du nettoyant pour vitre.
 - 2 Pour nettoyer les autres parties externes de la balance, utilisez un chiffon humide, que vous aurez trempé auparavant dans de l'eau avec du produit vaisselle doux homologué pour l'industrie alimentaire puis essoré au maximum.
 - 3 Pour retirer des étiquettes ou des restes d'étiquette collés sur la porte de l'imprimante, utilisez exclusivement le produit décolleur d'étiquettes recommandé par METTLER TOLEDO ou votre revendeur agréé par METTLER TOLEDO.
 - 4 Après le nettoyage, rebrancher le câble d'alimentation électrique de la balance et rallumez-la.

4.2 Nettoyage de la tête d'impression

4.2.1 Imprimante intégrée de tickets et d'étiquettes (imprimante P1)



AVIS

Endommagement de la tête d'impression en cas de nettoyage de la tête d'impression à l'aide d'autres objets que le bâtonnet de nettoyage fourni.

- Pour le nettoyage de la tête d'impression, utilisez uniquement le bâtonnet de nettoyage fourni.

- 1 Retirer le plateau (voir [Retrait du plateau ▶ 10]).
- 2 Retirer le capuchon du bâtonnet de nettoyage.
- 3 Ouvrir le levier vert (1).
- 4 Avec la pointe humide du bâtonnet, nettoyer la partie avant de la tête d'impression (2).
- 5 Refermer le levier vert.
- 6 Refermer le bâtonnet de nettoyage avec le capuchon.
- 7 Remettre le plateau en place (voir [Remise en place du plateau ▶ 12]).

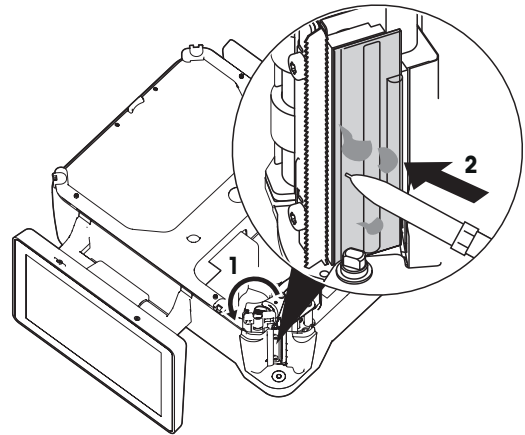

4.2.2 Imprimante de tickets en option (imprimante P2)



AVIS

Endommagement de la tête d'impression en cas de nettoyage de la tête d'impression à l'aide d'autres objets que le bâtonnet de nettoyage fourni.

- Pour le nettoyage de la tête d'impression, utilisez uniquement le bâtonnet de nettoyage fourni.

- 1 Ouvrir la porte de l'imprimante (voir [Ouverture de la porte de l'imprimante ► 13]).
- 2 Retirer le bâtonnet de nettoyage de son support (1) puis ôter le capuchon du bâtonnet.
- 3 Avec la pointe humide du bâtonnet, nettoyer la partie avant de la tête d'impression (2).
- 4 Refermer le bâtonnet de nettoyage avec le capuchon.
- 5 Refermer la porte de l'imprimante (voir [Fermeture de la porte de l'imprimante ► 15]).

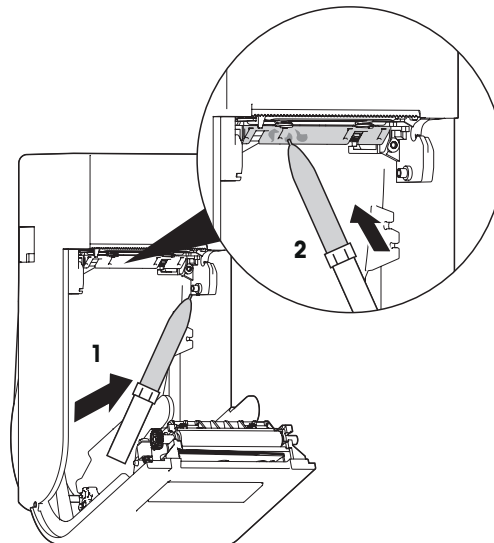

5 Caractéristiques techniques

	Balance compacte FB-C	Balance de comp- toir FB-T sans écran client	Balance de comp- toir FB-T avec écran client	Balance de comp- toir FB-T avec écran client et imprimante P2
Dimensions				
Largeur x profondeur x hauteur	Voir dessin coté [Balance compacte FB-C ▶ 23]	Voir dessin coté [Balance de comp- toir FB-T sans écran client ▶ 24]	Voir dessin coté [Balance de comp- toir FB-T avec écran client ▶ 25]	Voir dessin coté [Balance de comp- toir FB-T avec écran client et imprimante P2 ▶ 26]
Poids	9 kg	10.7 kg	11 kg	12 kg
Conditions ambiantes				
Plage de température en service	-10 °C à +40 °C (14 °F à 104 °F)			
Plage de température de stockage	-20 °C à +60 °C (-4 °F à 140 °F)			
Humidité	85 % HR, sans condensation			
Degré de protection IP	IP21			
Caractéristiques électriques				
Alimentation électrique	100 à 240 VAC, 50 à 60 Hz, 0,4 A (intensité du courant)			
Consommation électrique (typique)*	14 W	14 W	14 W	14 W
Consommation électrique (typique en veille)**	8 W	8 W	8 W	9 W
Consommation électrique (à l'arrêt)	2 W	2 W	2 W	2 W

* sans tâche d'impression en cours, peut varier selon la configuration matérielle et logicielle

** peut varier selon la configuration matérielle et logicielle

6 Annexes

6.1 Dessins cotés

6.1.1 Balance compacte FB-C

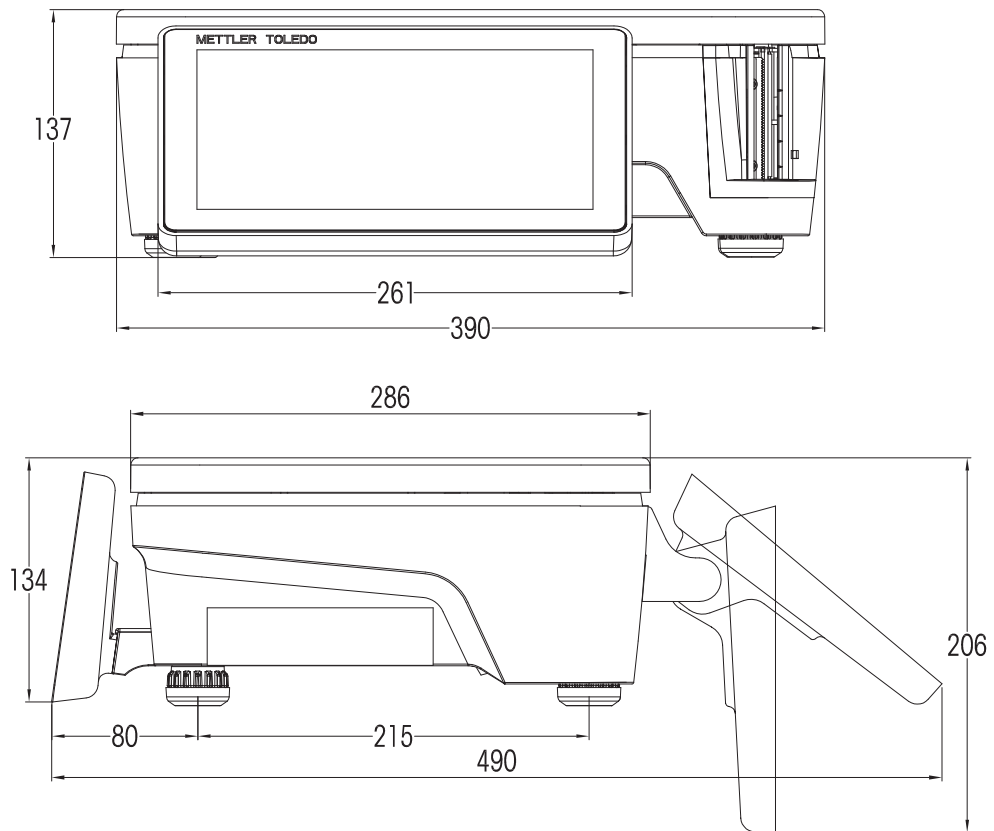

Dimensions en mm

6.1.2 Balance de comptoir FB-T sans écran client

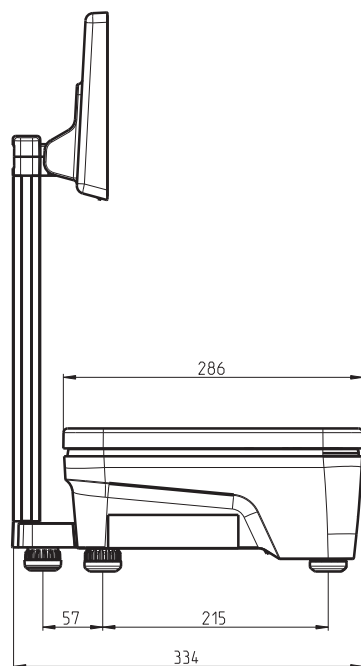
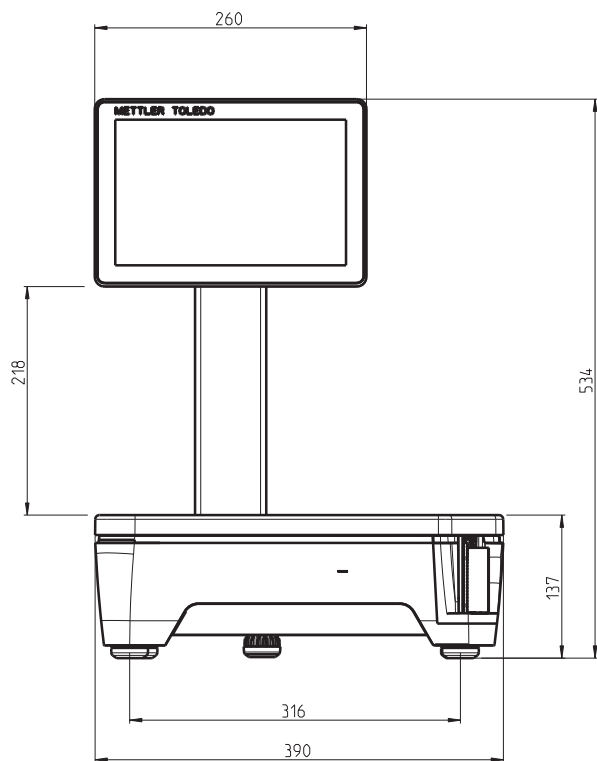

Dimensions en mm

6.1.3 Balance de comptoir FB-T avec écran client

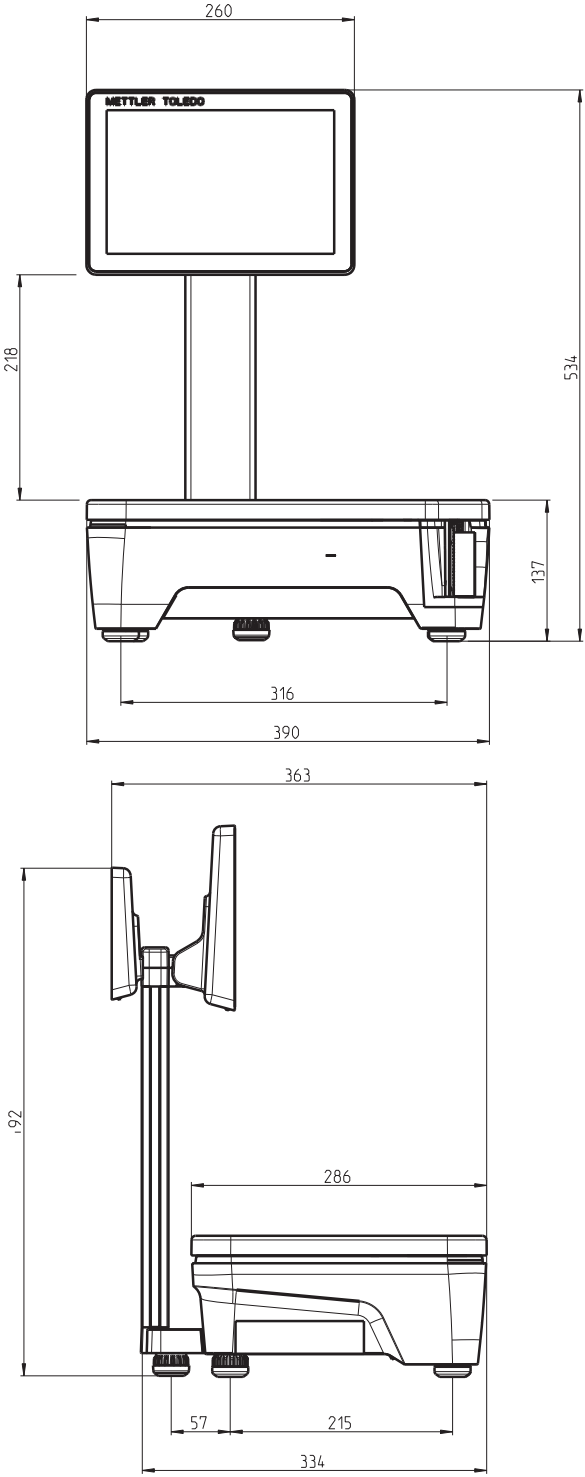

Dimensions en mm

6.1.4 Balance de comptoir FB-T avec écran client et imprimante P2

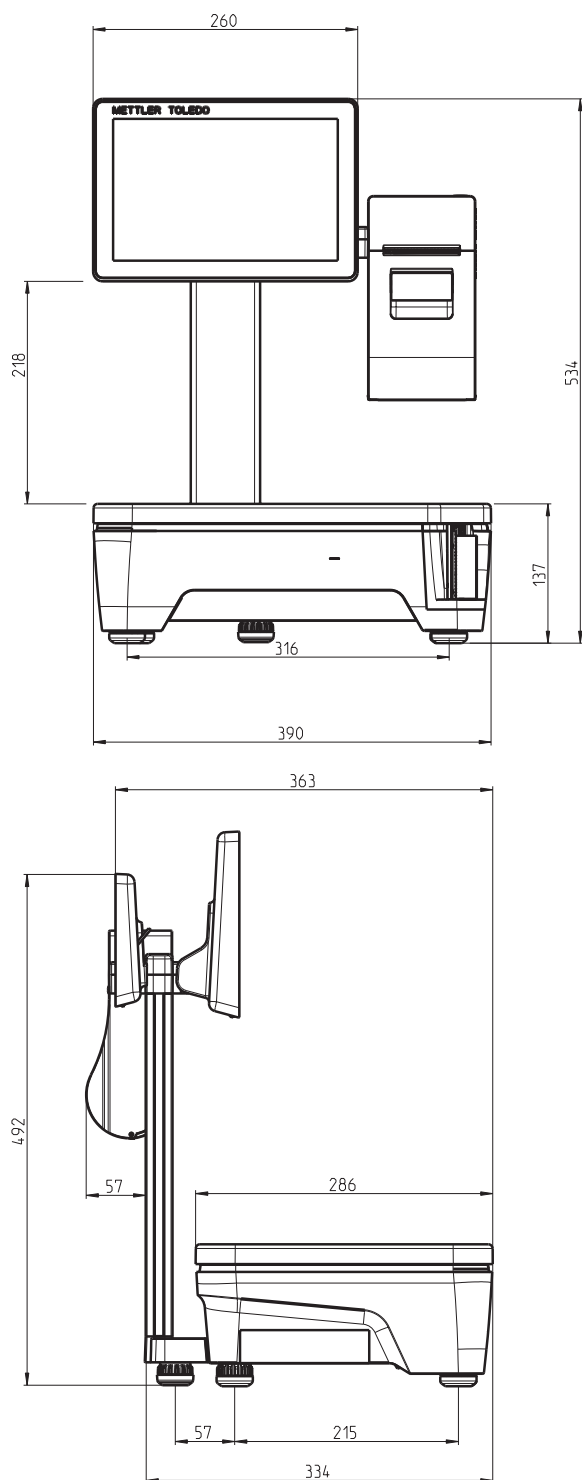

Dimensions en mm

6.2 Mise au rebut

Conformément aux exigences de la Directive Européenne 2002/96/CE relative aux déchets d'équipements électriques et électroniques (DEEE), cet appareil ne doit en aucun cas être éliminé avec les ordures ménagères. Dans les pays non-membres de l'Union Européenne, cette recommandation s'applique également, mais en conformité avec les prescriptions légales en vigueur dans ces pays.



- Mettez ce produit au rebut dans une collecte séparée destinée aux équipements électriques et électroniques, conformément aux dispositions légales.

Si vous avez des questions, n'hésitez pas à vous adresser aux autorités compétentes ou au représentant qui vous a vendu l'appareil.

En cas de transmission de cet appareil (par exemple, pour une utilisation ultérieure à des fins personnelles ou commerciales / industrielles), il convient de transmettre également cette directive.

Merci beaucoup pour votre contribution à la protection de l'environnement.

6.3 Tables de valeurs Géo

La valeur Géo indique dans le cas des balances vérifiées en usine (au sens métrologique du terme), pour quel pays ou pour quelle zone géographique la balance a été soumise à la vérification en usine. La valeur Géo réglée dans l'instrument (p. ex. "Géo 18") est imprimée sur une étiquette, sur la balance. Si la balance est déplacée à un autre emplacement d'utilisation ou d'installation, qui se situe en dehors de la zone initialement prévue pour l'usage réglementaire, la balance doit être à nouveau soumise à vérification et ré-étalonnée si nécessaire.

Valeurs Géo, Classe OIML III (pays européens)

Pays	Valeur Géo	Pays	Valeur Géo
Autriche	18	Liechtenstein	18
Belgique	21	Lituanie	22
Bulgarie	16	Luxembourg	20
Croatie	18	Pays-Bas	21
Tchéquie	20	Norvège	24
Danemark	23		24-26*
Estonie	24	Pologne	21
Finlande	25	Portugal	15
	24-27*	Roumanie	18
France	19	Slovaquie	19
	16-20*	Slovénie	18
Allemagne	20	Espagne	15
Grèce	15	Suède	24
Hongrie	19		23-28*
Islande	26	Suisse	18
Irlande	22		16-19*
Italie	17	Turquie	16
	14-18*	Royaume-Uni	21
Lettonie	23		20-23*

* Les valeurs admissibles dépendent de la réglementation locale ou de la situation géographique respective.

Pour assurer l'avenir de vos produits:

Le service après-vente METTLER TOLEDO vous garantit pendant des années leur qualité, leur précision de mesure et le maintien de leur valeur.

Veillez-vous informer au sujet de nos propositions de service après-vente attractives.

www.mt.com/service

Pour plus d'informations

Mettler-Toledo GmbH

Im Langacher 44
8606 Greifensee, Switzerland
www.mt.com/contact

Sous réserve de modifications techniques.

© Mettler-Toledo GmbH 06/2016
30288738A fr

